

JT301L

TRANSPORTEUR ELECTRIQUE A BATTERIES

Pour transporter 300, 400 et 500kg de charge utile

ZERO EMISSIONS

SILENCIEUX

MAINTENANCE REDUITE



Plateau à ridelles rabattables pour augmenter la surface de charge



Châssis sur 4 roues pour meilleure stabilité sur les surfaces cahoteuses



Timon basculant avec micro switch de sécurité et retour automatique en position



2 roues directrices, assemblées sur balancier, pour une conduite précise et sans effort

 MADE IN ITALY

Le JT301L est un transporteur/porte-outils sur 4 roues. Il est très facile à conduire avec une seule main et sans efforts, car son timon oriente les deux roues directrices, et son variateur de vitesse se pilote au pouce. Cet engin est idéal aussi bien pour le travail en intérieur qu'extérieur. Son plateau de 260L est parfait pour le domaine ferroviaire, de la santé, l'hôtellerie, pépinières, espaces verts et l'élevage.

De nombreuses options peuvent être rajoutées : Vérin électrique de bennage, gyrophare, pneus gonflés mousse, bacs de rétention...

ALITRAK[®]
ELECTRIC MINDED

www.alitrak.fr

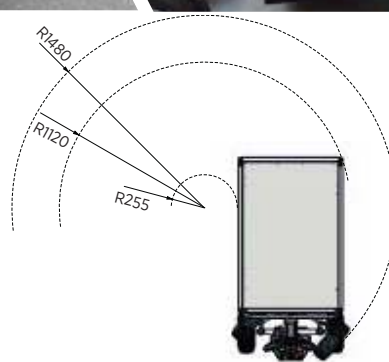
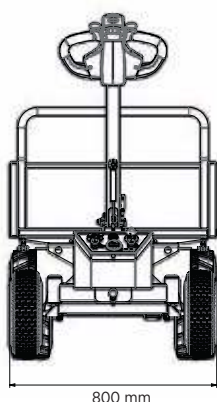
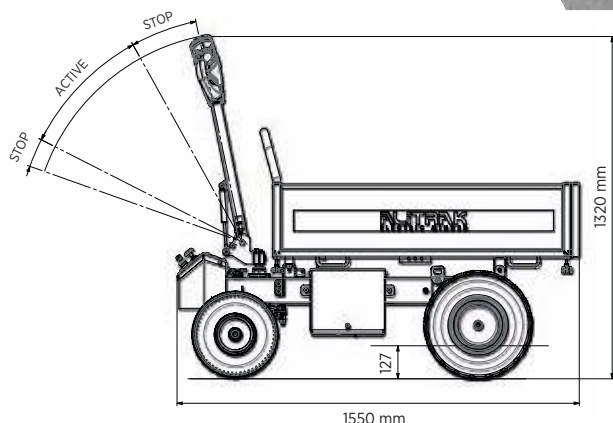

CARACTÉRISTIQUES

Châssis	sur 4 roues
Roues motrices sur différentiel	type Garden
Plateau fixe à ridelle extensibles	740 x 1145 x 250 mm (interne 725 x 1114 x 245 mm)
Type de contrôle	Timon basculant
Accélérateur	Papillon de tête de timon
Chargeur de batteries	externe, 13 A haute fréquence
Afficheur tableau de bord	Charge résiduelle des batteries Diagnostic électronique
Frein de stationnement	Electromagnétique
Batterie	AGM (étanche sans entretien) 2 x 12V/85 Ah C20
Moteur électrique	JT300L-P 24V / 1200 Watt AC S2 60 Min. JT300L-S 24V / 900 Watt S1. JT300L-E 24V / 600 Watt S2 20 Min.
Poids indicatif machine	à partir de 173 kg

PRESTATIONS

Charge utile maxi sur sol plat*	JT300L-P 500 kg JT300L-S 400 kg JT300L-E 300 kg
Pente maxi admissible*	20%
Vitesse en traction	
Rapide	environ 5 Km/h
Lent	environ 2,5 Km/h
Vitesse en poussée	
Rapide	environ 3 Km/h
Lent	environ 1,5 km/h
Durée de rechargement	environ 8 heures

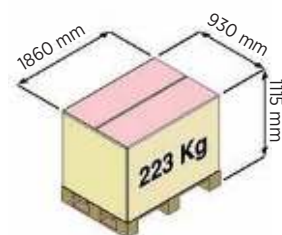

* la charge utile est une indication qui peut changer en fonction de la typologie de surface du sol, du degré de la pente et du temps de travail de la machine.

Les caractéristiques indiquées ci-dessus peuvent subir des modifications sans préavis.

ACCESSOIRES



Vérin électrique pour le basculement du plateau



Plusieurs types de pneus



Option anti-crevaison avec gonfage mousse polyuréthane des roues

ALITRAK[®]
ELECTRIC MINDED

www.alitrak.fr

Distributeur exclusif France



ELECTROMAN
ELECTRIC MINDED